

Commande de robot

Le circuit de commande des moteurs

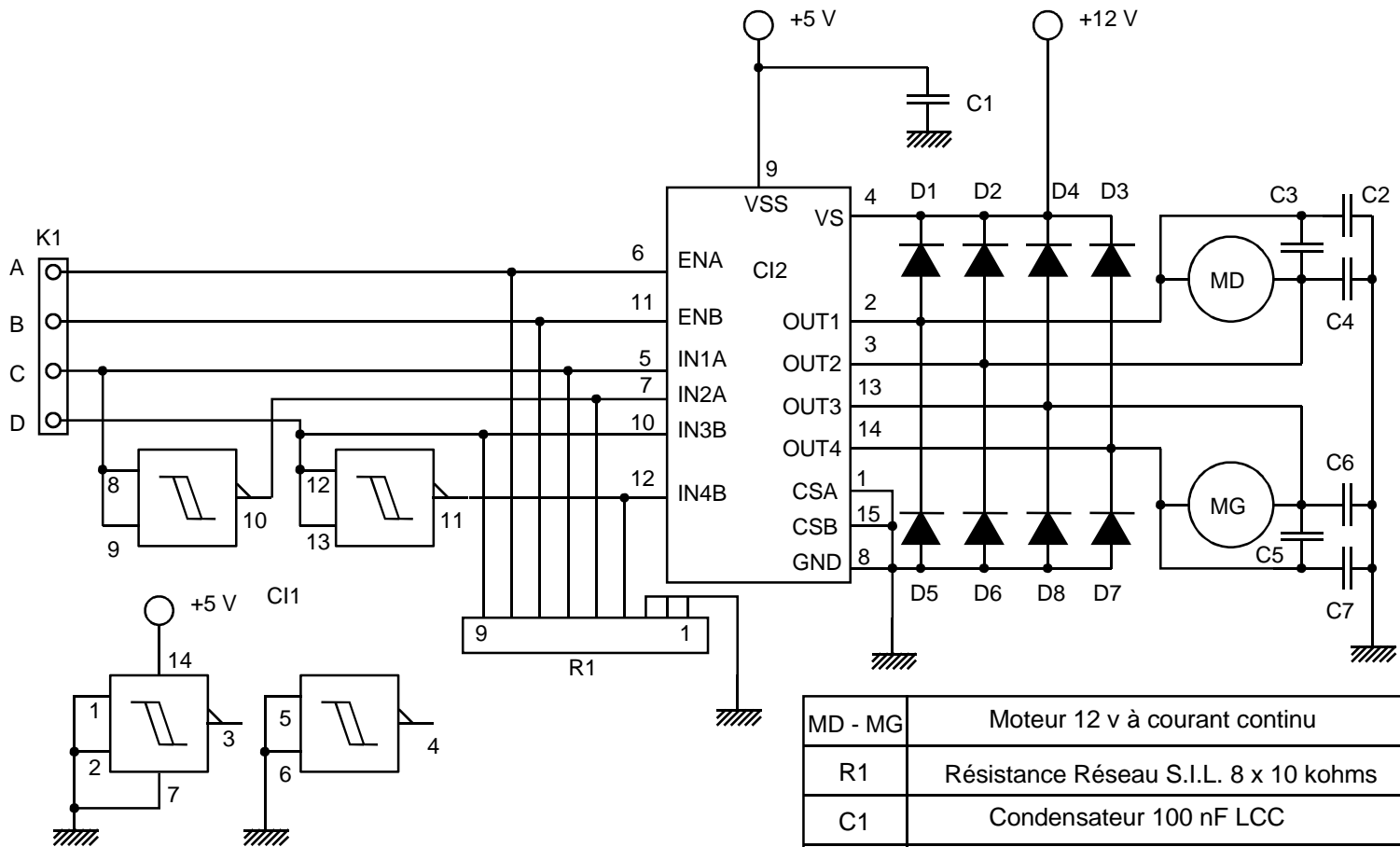

MD - MG	Moteur 12 v à courant continu
R1	Résistance Réseau S.I.L. 8 x 10 kohms
C1	Condensateur 100 nF LCC
C2 - C7	Condensateur 47 nF céramique
K1	Connecteur HE-14 mâle 1 x 4
D1 - D8	1N4004
C11	4093
CI2	L298N
Nomenclature des composants	

Jm Defais
 jmdefais@wanadoo.fr